

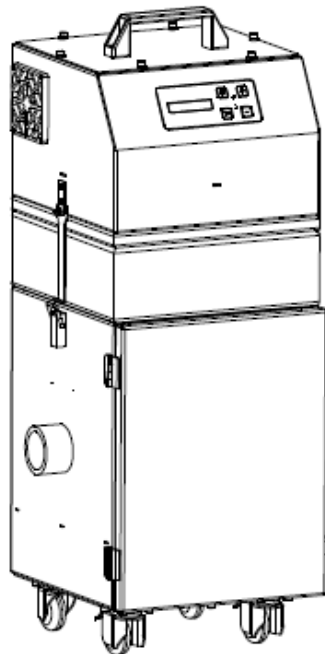

Mode d'emploi

(traduction du mode d'emploi original)

HandyCart DC



Sommaire

1. Généralités	3
2. Description de l'unité	4
2.1. Représentation de l'unité	4
2.2. Mode opératoire de l'unité	5
2.3. Utilisation conforme	5
2.4. Extensions de l'unité / différences des versions	5
2.5. Risque résiduel	5
3. Consignes de sécurité	6
3.1. Définition des symboles de danger	6
3.2. Consignes générales de sécurité	6
4. Stockage, Transport et installation du dispositif	7
5. Mise en service	8
5.1. Connexion d'un élément de collecte	8
5.2. Connexion électrique	8
5.3. Montage du système de nettoyage automatique	9
5.4. Raccord de l'alimentation en air comprimé	10
5.4.1. Raccord à air comprimé pour le dépoussiérage des cartouches filtrantes	10
6. Opération de l'unité	10
6.1. Description des éléments de réglage	10
6.2. Mettre en service / arrêter le HandyCart	11
6.3. Réglage du décolmatage automatique de la cartouche filtrante	12
7. Maintenance	13
7.1. Remettre à l'état d'entretien	14
7.2. Dépoussiérer les cartouches filtrantes	15
7.3. Remplacez les cartouches filtrantes	16
7.4. Vider le collecteur de poussière	18
7.5. Échange le mat de filtre à la grille d'aération	19
8. Démontage / Mise au rebut	19
9. Diagnostic / Résolution des pannes	20
10. Liste des pièces détachées	21
11. Données techniques	22
12. Déclaration CE de conformité	23
13. Protocole d'instruction	24
14. Intervalles d'entretien	25
14.1. Les entretiens en fonction de l'utilisation	25
14.2. Entretiens généraux	26
14.2.1. Inspection visuelle de l'unité	26
14.2.2. Essai de fonctionnement de l'unité	27
14.2.3. Contrôle électrique des conduites électriques et des mises à la terre	27

1. Généralités

Nous vous félicitons pour l'achat du produit de TEKA.

Nos ingénieurs ont pour objectif le développement continu de nos systèmes de filtre afin de garantir qu'ils soient toujours à la pointe de la technologie. Malgré tout, une application erronée ou des erreurs humaines peuvent constituer une menace pour votre sécurité. Pour une utilisation efficace du système de filtre, veuillez respecter les points suivants



Le transport, l'opération, la maintenance et la réparation de l'unité doivent uniquement être effectués par du personnel autorisé et formé. L'opérateur veille à ce que le personnel opérant prend note de ce manuel d'utilisation.

Veuillez lire ce mode d'emploi avant d'utiliser le dispositif et respecter les consignes de sécurité, afin d'éviter les blessures !

Veuillez bien conserver ce mode d'emploi ! Considérez ce mode d'emploi comme faisant partie intégrante du produit !

Respectez toutes les consignes mentionnées sur le produit !

Des modifications ou des reconstructions que l'opérateur effectue sur l'unité sans l'autorisation du fabricant peuvent être des nouvelles sources de danger ou conduire à l'invalidité des réclamations sous garantie.

Respectez les indications du fabricant. N'hésitez pas à contacter le fabricant en cas d'incertitudes :

Tel: +49 2541-84841-0

E-Mail: info@teka.eu

2. Description de l'unité

2.1. Représentation de l'unité

Exemple d'installation:

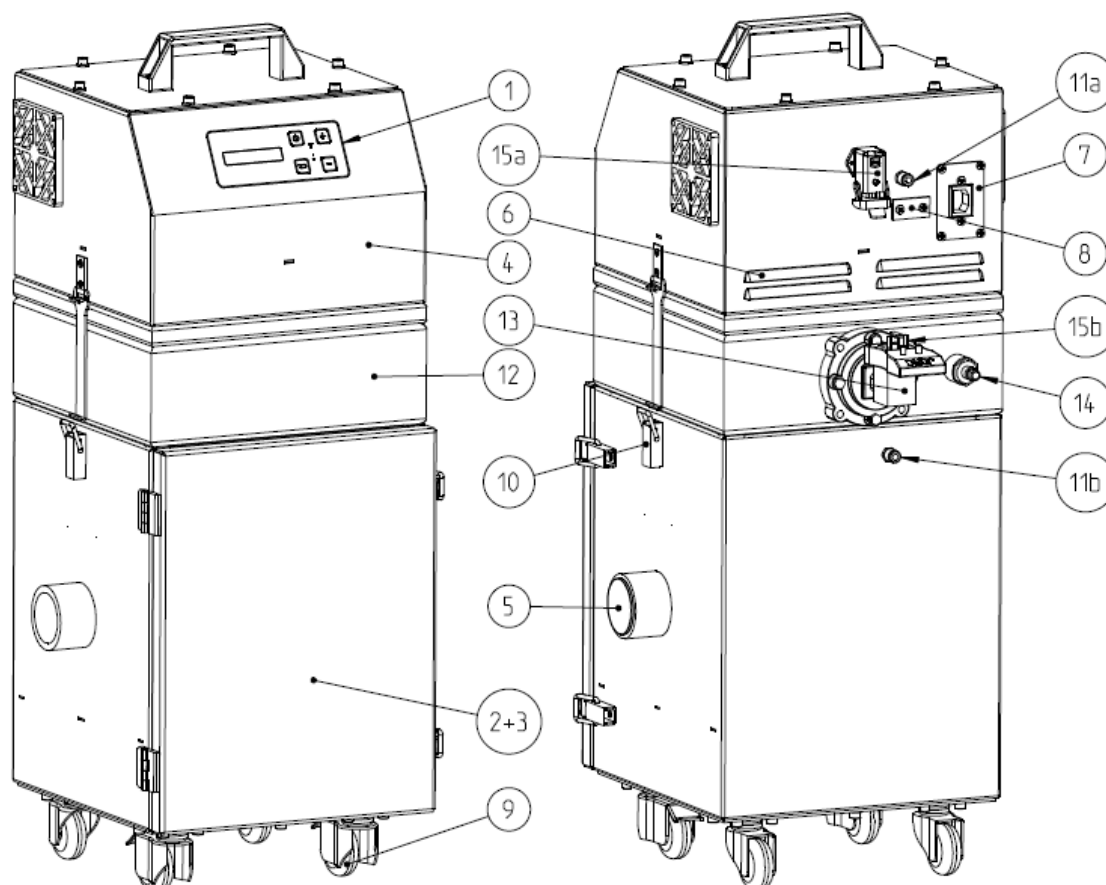

Z.Nr. 11195705

Pos.1	Clavier de la commande	Pos.7	Raccord pour le câble de distribution
Pos.2	Boîtier de collecteur de poussière	Pos.8	Raccordement d'une commande externe
Pos.3	Boîtier de filtre	Pos.9	Roulettes
Pos.4	Boîtier de turbine	Pos.10	Fermeture à genouillère
Pos.5	Orifice d'aspiration	Pos.11	Raccord pour câble de mesure (2x)
Pos.6	Grille d'air évacué		

Le système peut être équipé en option d'un système de nettoyage automatique :

Pos.12	Boîtier de dépoussiérage	Pos.14	Douille d'insertion pour l'air comprimé
Pos.13	Générateur de cadence	Pos.15	Raccord câbles de commande (2x)

2.2. Mode opératoire de l'unité

L'unité de filtration sert à aspirer et filtrer l'air pollué (conformément à l'utilisation conforme). Dans la section de filtration de l'unité, l'air est purifié sur la surface des cartouches filtrantes. La poussière séparée est collectée dans un collecteur de poussière. Une surveillance automatique des filtres signale la nécessité de nettoyer ou de remplacer le filtre. L'air purifié est conduit dans la zone de travail via une grille d'évacuation.

2.3. Utilisation conforme

L'appareil est destiné à un usage commercial. Si l'équipement est mis à la disposition du public, il ne doit jamais être utilisé sans surveillance par le personnel autorisé par l'exploitant.

L'unité de filtration est principalement utilisée pour aspirer et filtrer des poussières et des fumées.

	AVERTISSEMENT
Une utilisation non conforme de l'unité peut entraîner un endommagement des pièces et même conduire à des risques pour la vie ou l'intégrité corporelle !	
L'unité ne doit pas être utilisée pour aspirer des fumées de soudure contenant de la vapeur d'huile, des poussières et gaz explosifs, des mélanges hybrides, des substances incandescentes ou brûlantes, des gaz, de l'eau, etc. L'unité ne doit pas être mise en opération dans les zones explosives.	
Risques liés au dégagement d'un incendie.	
Si le matériau aspiré est de la fumée / des poussières inflammables, l'exploitant doit déterminer au préalable les mesures de protection à prendre contre l'incendie.	

2.4. Extensions de l'unité / différences des versions

Dans la version standard, la cartouche filtrante est nettoyée manuellement.

Le système peut être équipé en option d'un système de nettoyage automatique qui nettoie automatiquement la cartouche filtrante. Vous pouvez comparer la version dont votre système est équipé dans le chapitre 2.1. Ce mode d'emploi explique les différences entre les versions au niveau des passages de texte requis.

2.5. Risque résiduel

	ATTENTION
Danger dû à la présence éventuelle de matières dangereuses dans le flux d'air évacué.	
Comme l'appareil ne contrôle pas la qualité de l'air dans le flux d'évacuation, nous vous recommandons de toujours diriger le flux d'évacuation de notre appareil vers des zones (par exemple vers l'extérieur, à l'air libre) où il n'y a pas de danger pour les êtres vivants. Pour ce faire, il est nécessaire d'installer une conduite d'évacuation d'air appropriée au niveau de l'unité de filtration.	

3. Consignes de sécurité

3.1. Définition des symboles de danger

Le dispositif a été construit selon l'état de la technique et des règles techniques reconnues en matière de sécurité. Il est cependant possible que son utilisation expose l'opérateur ou les tiers à des risques de blessures ou de mort. La machine est aussi susceptible d'être endommagée ou de provoquer d'autres dégâts. Dans ce manuel d'utilisation nous mettons en garde en utilisant des indications correspondantes.

	AVERTISSEMENT
	AVERTISSEMENT Ces indications indiquent des dangers qui peuvent conduire à <u>des blessures ou à la mort</u> .

	ATTENTION
	ATTENTION Ces indications indiquent des dangers qui peuvent conduire à <u>des blessures</u> .

	AVIS
	AVIS Ces indications indiquent des dangers qui peuvent conduire à <u>des dégâts matériels</u> .

	Des notes d'informations ne sont pas des indications de danger, mais elles attirent l'attention sur des informations utiles.
---	--

3.2. Consignes générales de sécurité

	AVERTISSEMENT
	Risques liés à une utilisation inappropriée / des travaux non autorisés. L'exploitant doit assurer que le personnel autorisé par lui-même a été informé de toutes les instructions de ce manuel. L'exploitant veille à ce que tous les travaux ne sont effectués que par du personnel qualifié et instruit. Nous vous conseillons d'utiliser à cet effet le protocole d'instruction (voir chapitre « Protocole d'instruction »). Des non-spécialistes sont autorisés à utiliser l'unité après avoir reçu des instructions adéquates. Mais ils ne sont pas autorisés à effectuer des installations, des réparations et des maintenances. Risques provoqués par un incendie. En cas d'incendie, si possible, l'unité doit immédiatement être mise en arrêt ou déconnectée de l'alimentation. L'opérateur doit au préalable déterminer des mesures d'extinction qui doivent immédiatement être entamées.

	AVERTISSEMENT
	Danger provoqué par un risque d'électrocution. L'opérateur veille à ce que des installations et des moyens d'exploitation électriques ne soient pas montés, modifiés ou maintenus en bon état par un électricien ou sous la direction

et la surveillance d'un électricien spécialisé. N'effectuez aucun travail sur les composants si vous n'êtes pas sûr qu'ils ne sont pas sous tension. Si cela s'avère nécessaire, veuillez couper l'alimentation électrique du dispositif et sécurisez-le contre une remise en service.

4. Stockage, Transport et installation du dispositif



AVERTISSEMENT

Risque de blessure lié à des éléments de l'unité renversés ou non fixés lors du stockage ou du transport.

L'unité doit être sécurisée contre tout renversement et glissement lors du stockage et du transport. Personne ne doit se tenir sous ou à côté de la charge lorsque celle-ci est soulevée ou déposée. Les chariots élévateurs/chariots à fourche/grues de transport doivent avoir une force portante suffisante. Faites attention aux inégalités du sol lors du transport. Évitez une mise en mouvement par secousses.

Risque lié à des renversements et des dégâts fonctionnels au lieu d'installation.

L'unité doit être installée sur un support approprié. Le support doit être sans vibration et aligné horizontalement. L'opérateur doit vérifier la charge admissible du support. Dès que l'unité arrive à sa destination finale prévue, les freins des roues de guidage doivent être activés.





AVIS

Endommagement ou déficience fonctionnelle de l'unité liés à des intempéries.

L'unité doit être entreposée dans un endroit sec et être protégée contre l'humidité lors du transport. L'unité n'est en principe pas conçue pour une utilisation à l'extérieur.

5. Mise en service

	AVERTISSEMENT
	Risques provoqués par une installation défectueuse de l'unité. Assurez-vous avant la mise en service de l'unité que les mesures de mise en service décrites dans ce chapitre soient effectuées. Avant la mise en marche toutes les portes de l'unité doivent être fermées et toutes les connexions nécessaires doivent être raccordées. Veuillez ne pas utiliser l'unité si des pièces sont défectueuses, manquantes ou endommagées. Contrôlez le bon état de l'unité avant la mise en marche. L'unité ne doit pas être opérée sans éléments de filtrage.

	AVIS
	Endommagement des conduites de distribution. Assurez-vous que les conduites de distribution sont protégées contre des endommagements causés par un chariot à fourche ou similaire. Protégez toutes les conduites de distribution contre la chaleur, l'humidité ou des arêtes pointues.

5.1. Connexion d'un élément de collecte

Pour capturer l'air pollué - selon l'utilisation conforme - il faut connecter un élément de collecte (bras d'aspiration, tuyau flexible d'aspiration, ...) à l'orifice d'aspiration (cf. chapitre 2.1).

	Lors de l'utilisation d'un tuyau flexible d'aspiration, le bouchon de fermeture fourni doit être monté sur l'orifice d'aspiration non utilisé. Sinon l'air parasite serait aspiré par cet orifice d'aspiration et la puissance d'aspiration serait inutilement réduite.
---	---

5.2. Connexion électrique

	ATTENTION
	Risque pour la santé provoqué par des opérations de décolmatage involontaires. Ne mettez pas la commande en marche avant que l'unité soit opérationnelle. (Cette remarque n'est pertinente que si le système est équipé du système de nettoyage automatique en option.)

	AVIS
	Risque de dégâts matériels provoqué par une fausse tension d'alimentation. Respectez la correcte alimentation en courant lors de la connexion. Respectez les indications sur la plaque signalétique.

- Connectez le câble de distribution (cf. chapitre 2.1.) au réseau électrique.

5.3. Montage du système de nettoyage automatique



Ce chapitre n'est pertinent que si le système est équipé du système de nettoyage automatique en option.

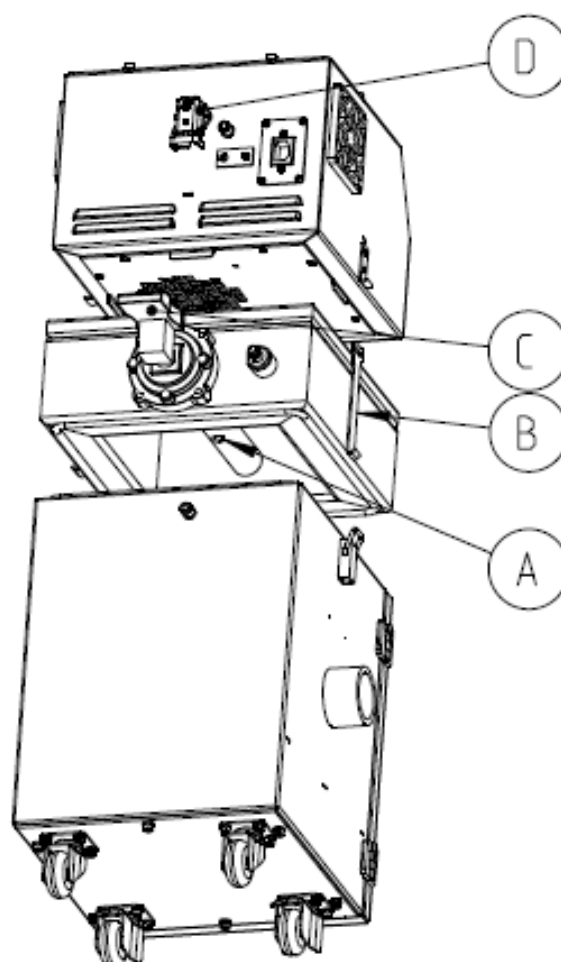

- Desserrer les fermetures à genouillère (voir chapitre 2.1) et retirer le carter de turbine.
- Placez le boîtier de nettoyage sur le boîtier du filtre (voir chapitre 2.1). Le trou de sortie (A) doit être dirigé vers le bas.
- Placer le carter de turbine sur le carter de nettoyage.
- Fixez les boîtiers avec les fermetures à genouillère. Utilisez le crochet de verrouillage long (B) fourni pour compenser la différence de hauteur.
- Raccordez le câble de commande fourni au cadenseur (C) et à l'interface (D).

5.4. Raccord de l'alimentation en air comprimé

	AVIS L'air comprimé doit être sec et exempt d'huile. La qualité de l'air comprimé doit respecter conformément à la norme ISO 8573-1:2010 au moins les exigences suivantes: [7:4:4] <ul style="list-style-type: none">→ Taille des particules: <math><40\mu\text{m}</math>→ Point de rosée de pression: <math>\leq +3^{\circ}\text{C}</math>→ Contenu d'huile: <math>\leq 5\text{mg}/\text{m}^3</math>
--	--

5.4.1. Raccord à air comprimé pour le dépoussiérage des cartouches filtrantes

	Ce chapitre n'est pertinent que si le système est équipé du système de nettoyage automatique en option.
--	---

Le nettoyage est opéré par un système pneumatique via un réservoir à air comprimé.

	Si l'alimentation en air comprimé est coupée, les cartouches du filtre se salissent très vite.
--	--

- L'alimentation en air comprimé externe doit être effectuée à l'aide d'un tuyau à air comprimé admissible. Pour le raccord à l'unité, le tuyau à air comprimé doit être équipé d'un raccord rapide pour une douille d'insertion DN 7,2.

AVIS L'air comprimé doit être sec et exempt d'huile.

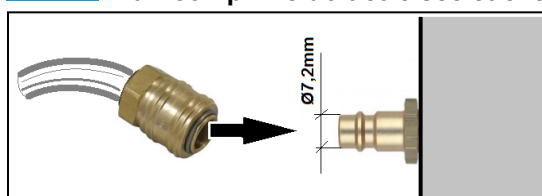

- La pression de service de l'alimentation en air comprimé doit être entre 1,5 bars au minimum et 2,0 bars au maximum.

AVIS Si la pression est trop faible, le réservoir d'air comprimé n'atteint pas assez rapidement la pression de service nécessaire pour le décolmatage qui suit. Si la pression est trop élevée, il y a un risque de dégâts matériels.

- Connectez le tuyau à air comprimé à la douille d'insertion (cf. chapitre 2.1).

6. Opération de l'unité

6.1. Description des éléments de réglage

	Veillez trouver les fonctions de commande, possibilités de réglage du programme, guidage par menu, messages d'erreur, etc. dans le mode d'emploi de la commande compris dans la livraison. Ici se trouvent aussi des explications des éléments de réglage du tableau de bord.
--	---

6.2. Mettre en service / arrêter le HandyCart

Le HandyCart peut être mis en service / arrêté via une commande externe.

<p>HandyCart arrêté.</p>	<p>Le HandyCart est mis en service via la commande externe.</p>	<p>Le HandyCart est arrêté via la commande externe.</p>

Le HandyCart peut également être mis en service / arrêté via le clavier à membrane. (Pour cela il est nécessaire de mettre en service la commande externe de manière individuelle.)

<p>HandyCart en état de fonctionnement.</p>	<p>Le HandyCart est arrêté via le clavier à membrane.</p>	<p>Le HandyCart est mis en service via le clavier à membrane.</p>



IMPORTANT: Le HandyCart est mis en service via la commande externe - mais le HandyCart ne commence pas avec l'aspiration. Qu'est-ce qui ne va pas ?

<p>HandyCart arrêté.</p>	<p>Le HandyCart est mis en service via la commande externe, mais le HandyCart ne réagit pas.</p>	<p>La solution : Dans ce cas l'interrupteur marche/arrêt sur le clavier à membrane doit être activé de manière individuelle.</p>

6.3. Réglage du décolmatage automatique de la cartouche filtrante

 Ce chapitre n'est pertinent que si le système est équipé du système de nettoyage automatique en option.

La cartouche filtrante est décolmatée automatiquement à l'aide du générateur de rythme (cf. chapitre 2.1). Pour cela, un décolmatage pneumatique est déclenché après un intervalle prédéfini. Le temps d'ouverture règle la durée de décolmatage de la valve de décolmatage. Les valeurs prédéfinies en usine peuvent être modifiées si nécessaire :

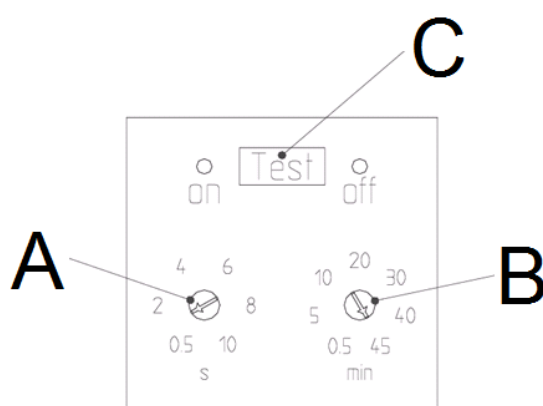

- **intervalle** : réglable via le régulateur « B ».
- **temps d'ouverture** : réglable via le régulateur « A ».
- **décolmatage manuel** : appuyer sur le bouton « C » pour déclencher un décolmatage manuel.

7. Maintenance

Conformément aux réglementations nationales en vigueur, l'opérateur doit réaliser des essais de mise à l'épreuve et de fonctionnement. S'il n'y a pas de réglementations nationales différentes, nous recommandons des inspections visuelles et des essais de fonctionnement de l'unité réguliers conformément au chapitre « Intervalles d'entretien ».



Vous trouverez le chapitre « Intervalles d'entretien » à la fin de ce document. Les entretiens généraux (inspection visuelle, etc.) y sont également définis.

Au chapitre « Intervalles d'entretien » vous trouverez également des indications sur les intervalles d'entretien des éléments de filtrage. Mais il ne s'agit que des recommandations. Selon le cas d'application (travail en plusieurs équipes, poussières produites,...) il peut être nécessaire d'adapter les intervalles d'entretien par l'opérateur.

Les entretiens nécessaires en raison de l'opération de l'unité sont décrits ici.



AVERTISSEMENT

Les opérations effectuées sur l'installation ouverte vous exposent à un danger d'électrocution et de remise en marche inopiné de la machine. Dans ces deux cas, de sérieux risque de blessures et de mort existent.

Mettez l'unité en mode de maintenance avant de nettoyer et maintenir l'unité, avant d'échanger des pièces ou avant de changer vers une fonction différente (cf. chapitre « Remettre à l'état d'entretien »).

La remise en service de l'appareil doit être effectuée exclusivement après avoir vérifié que le dispositif se trouve dans un état de fonctionnement correspondant à celui d'avant la panne.



ATTENTION

Danger potentiel pour les voies respiratoires en raison.

Toutes les opérations de maintenance doivent être effectuées dans un espace suffisamment aéré et le port d'un masque de protection adapté est obligatoire ! Nous recommandons : un demi-masque de protection respiratoire DIN EN 141/143 niveau de protection P3. Lors des opérations de maintenance, traitez les filtres et les composants de manière prudente afin d'éviter des tourbillons de poussière.



L'opérateur est obligé de stocker et d'éliminer la poussière accumulée dans le respect des directives nationales et régionales. Lors des opérations de maintenance et de nettoyage, veuillez respecter toutes les directives environnementales en vigueur. Les polluants et les filtres doivent être stockés et éliminés conformément aux directives en vigueur. Nous vous conseillons de contacter une société locale spécialisée dans l'élimination de déchets en cas d'incertitudes.

7.1. Remettre à l'état d'entretien

HandyCart sans nettoyage automatique :

- Mettez l'unité hors service. Retirez ensuite la fiche d'alimentation. Sécurisez l'unité contre une remise en marche non autorisée pendant la maintenance.
- À la fin des travaux de maintenance l'unité peut être reconnectée au réseau électrique.

HandyCart avec nettoyage automatique :

- Déconnectez le tuyau à air comprimé de l'alimentation en air comprimé externe de la douille d'insertion (cf. chapitre 2.1).
- Videz le réservoir d'air comprimé en appuyant trois fois de suite sur le bouton « TEST » du générateur de rythme.
- Mettez l'unité hors service. Retirez ensuite la fiche d'alimentation. Sécurisez l'unité contre une remise en marche non autorisée pendant la maintenance.
- À la fin des travaux de maintenance l'unité peut être reconnectée au réseau électrique et à l'alimentation en air comprimé externe.

7.2. Dépoussiérer les cartouches filtrantes

HandyCart sans nettoyage automatique :

Les cartouches filtrantes sont des filtres repris et peuvent être décolmatées. Le décolmatage des cartouches filtrantes a lieu manuellement.

Le degré de pollution des cartouches filtrantes est surveillé de manière électronique. Quand la valeur de la pression différentielle maximale admissible est atteinte, l'unité déclenche une « alarme filtre » (cf. chapitre « Description des éléments de réglage »). Un décolmatage est nécessaire maintenant. La cartouche filtrante doit être remplacée si, malgré le décolmatage de la cartouche, la valeur n'est toujours pas inférieure à la valeur d'alarme. (cf. chapitre : « Échanger les cartouches filtrantes »).

- Fermez toutes les portes de service avant si elles sont ouvertes.
⚠ ATTENTION la poussière peut dégager lors du décolmatage si les portes de service sont ouvertes.
- Ouvrez les fermetures à genouillère et retirez le boîtier de turbine.
- Utilisez un pistolet à air comprimé pour le décolmatage. Ceci doit être connecté à l'alimentation en air comprimé externe de l'opérateur.
AVIS L'air comprimé doit être sec et exempt d'huile. La pression de service doit être de 1,5 à 2,0 bars.
- Tenez le pistolet à air comprimé à l'intérieur de la cartouche filtrante. Soufflez avec le pistolet à air comprimé de manière homogène dans les plis de la cartouche filtrante. Nettoyez pour au moins 5 minutes.
- Remettez le boîtier de turbine sur le boîtier du filtre. Fermez les fermetures à genouillère.

HandyCart avec nettoyage automatique :

Les cartouches filtrantes sont des filtres repris et peuvent être décolmatées. Le décolmatage des cartouches filtrantes a lieu automatiquement, selon un intervalle de temps prédéfini.

L'unité de filtration reste en service pendant le décolmatage automatique. Le jet d'air comprimé arrive de manière opposée à la direction d'aspiration. La poussière décolmatée tombe vers le bas dans le bac collecteur de poussières.

Quand la valeur de la pression différentielle maximale admissible est atteinte, l'unité déclenche une alarme (cf. chapitre « Description des éléments de réglage »). La cartouche filtrante doit être remplacée si, malgré le décolmatage automatique de la cartouche, la valeur n'est toujours pas inférieure à la valeur d'alarme. (cf. chapitre : « Échanger les cartouches filtrantes »).

7.3. Remplacez les cartouches filtrantes

Échanger les cartouches filtrantes devient nécessaire quand les cartouches filtrantes sont saturées de saleté à un point que l'« alarme filtre » revient à des intervalles très courts ou de manière permanente malgré le dépoussiérage. (L'« alarme filtre » est décrit au chapitre « Dépoussiérer les cartouches filtrantes »).

	ATTENTION
<p>HandyCart <u>sans</u> nettoyage automatique :</p> <p>Des tourbillons de poussière sont possibles en raison des cartouches filtrantes polluées.</p> <p>La cartouche filtrante doit être décolmatée avant l'échange. Procédez comme décrit au chapitre « Dépoussiérer les cartouches filtrantes ». Attendez environ 5 minutes après le décolmatage des cartouches filtrantes avant d'ouvrir la porte de service du boîtier du filtre.</p>	
<p>HandyCart <u>avec</u> nettoyage automatique ::</p> <p>Des tourbillons de poussière sont possibles en raison des cartouches filtrantes polluées.</p> <p>La cartouche filtrante doit être décolmatée avant l'échange. Cela se fait en effectuant trois fois un décolmatage manuel. Un décolmatage manuel s'effectue en appuyant sur le bouton « TEST » du générateur de rythme. Après le décolmatage, déconnectez l'unité de filtration de l'alimentation électrique et sécurisez-la contre une remise en service.</p>	



- Avant l'échange des cartouches filtrantes mettez à disposition un récipient approprié (par ex. un sachets PE) pour l'élimination.
⚠ ATTENTION Les cartouches filtrantes polluées doivent être mises dans un récipient approprié (par ex. sachets PE).
- Ouvrez la porte de service des cartouches filtrantes.
- Dévissez la vis de verrouillage (pos. A) du support de cartouche (pos. B).

- Enlevez le support de cartouche du guidage des cartouches (pos. E) et l'enlevez avec la cartouche filtrante (C) de l'unité.
- Accrochez la nouvelle cartouche filtrante avec le support de cartouche.
AVIS N'utilisez que des filtres de rechange de TEKA. Sinon le fonctionnement correct de l'unité ne peut pas être assuré.
- Vissez la vis de verrouillage du support de cartouche.
- Fermez la porte de service.

Après avoir changé la cartouche filtrante, entrez le code du filtre fourni dans l'unité de commande :

- Préparer le système et le mettre en marche.
- Choisir le point de menu « Filter Code » en appuyant sur les touches Enter et +/-.
- Saisir le code de filtre joint au filtre et confirmer par Enter.
- Le message « Filter OK » est indiqué sur l'écran.

7.4. Vider le collecteur de poussière

Après expiration d'un certain nombre d'heures de service, il faut vider le tiroir collecteur de poussière. Ceci dépend de la quantité de poussière produite. Le bac collecteur de poussières peut être rempli à 25% maximum. Nous recommandons de contrôler le niveau au moins une fois par semaine.

	ATTENTION
<p>HandyCart <u>sans</u> nettoyage automatique :: Des tourbillons de poussière sont possibles en raison des cartouches filtrantes polluées! Les cartouches filtrantes doivent être décolmatées avant la vidange du tiroir collecteur. La procédure de décolmatage est décrite au chapitre « Décolmatage des cartouches filtrantes ». Attendez environ 5 minutes après le décolmatage des cartouches filtrantes avant d'ouvrir la porte de service.</p> <hr/> <p>HandyCart <u>avec</u> nettoyage automatique :: Des tourbillons de poussière sont possibles en raison des cartouches filtrantes polluées. Les cartouches filtrantes doivent être décolmatées avant la vidange du bac collecteur de poussières. Cela se fait en effectuant trois fois un décolmatage manuel. Un décolmatage manuel s'effectue en appuyant sur le bouton « TEST » du générateur de rythme. Après le décolmatage, déconnectez l'unité de filtration de l'alimentation électrique et sécurisez-la contre une remise en service.</p>	

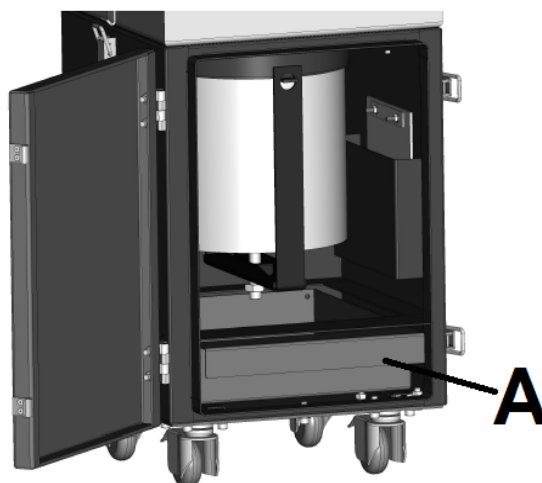

- Ouvrez la porte de service du boîtier du filtre (cf. chapitre 2.1).
- Retirez le bac collecteur de poussières (A) de manière prudente du boîtier.
- Videz le bac collecteur de poussières dans un récipient ou sachet approprié et fermant. Stockez et éliminez la poussière conformément aux réglementations.
- Glissez le bac collecteur de poussière dans le boîtier du filtre.
- Fermez la porte de service.

7.5. Échange le mat de filtre à la grille d'aération

Le mat de filtre doit régulièrement être contrôlé et si nécessaire, être échangé. Ce contrôle dépend du degré d'encrassement. L'élément filtrant se trouve dans la grille d'aération. Nous recommandons d'avoir des éléments filtrants en stock (cf. la liste des pièces de rechange).

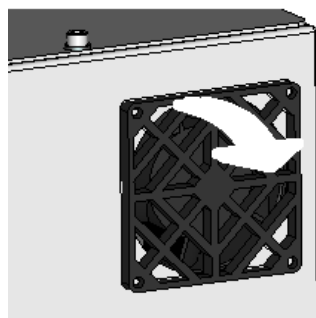

8. Démontage / Mise au rebut

Seul un personnel autorisé a le droit de démonter la machine.



AVERTISSEMENT

Danger provoqué par un risque d'électrocution.

L'unité doit être déconnectée de l'alimentation électrique et de toutes les conduites de distribution avant son démontage.



ATTENTION

Des tourbillons de poussière sont possibles en raison des poussières déposées.

Portez une protection respiratoire appropriée et des vêtements protecteurs lors de tous les travaux.



L'opérateur est obligé de stocker et d'éliminer la poussière accumulée dans le respect des directives nationales et régionales.

9. Diagnostic / Résolution des pannes

Le tableau présente une liste de causes d'erreurs possibles.

 Veuillez trouver les explications des affichages de panne signalés par des éléments de réglage au chapitre « Description des éléments de réglage ».

La remise en service de l'appareil doit être effectuée exclusivement après avoir vérifié que le dispositif se trouve dans un état de fonctionnement correspondant à celui d'avant la panne. Les réparations doivent exclusivement être effectuées par le personnel de TEKA ou par un personnel dûment autorisé par l'opérateur suite à la consultation préalable de l'entreprise TEKA GmbH par celui-ci.

Pour toutes les opérations de réparation, veuillez respecter les consignes des sections « Consignes de sécurité » et « Maintenance ». En cas d'incertitude, n'hésitez pas à contacter notre service Client TEKA:

Tel.: +49 2541-84841-0

E-Mail: info@teka.eu

Panne	Cause	Solution
L'installation ne démarre pas	L'unité n'est pas connectée à l'alimentation en courant.	Connectez l'unité à l'alimentation en courant.
	La prise ne délivre pas d'électricité.	Contrôler le réseau électrique et résoudre la panne si elle existe.
Sortie de poussière à la porte de service du boîtier de filtre.	La porte n'est pas bien fermée.	Fermez la porte.
	L'étanchéité entre la porte de service et le boîtier du filtre est endommagée.	L'étanchéité doit être remplacée.
	Le réglage de l'air comprimé est trop élevé.	Réduisez l'air comprimé.
	Sortie de poussière à la charnière.	Régalez la charnière à nouveau ou remplacez-la.
Puissance d'aspiration trop faible (les fumées sont à peine aspirées).	Les composants du filtre sont obstrués.	Remplacer les éléments du filtre. Éliminer le filtre ancien selon les directives légales en vigueur !
	Les composants du filtre sont obstrués parce que l'air comprimé n'est pas connecté.	Connectez l'air comprimé.
	Tuyau/conduit d'aspiration endommagé.	Remplacer le tuyau/conduit d'aspiration endommagé.
	L'orifice d'évacuation de l'air est rétréci.	Contrôler l'orifice d'évacuation et résoudre le problème identifié.
	Le conduit d'aspiration est rétréci.	Contrôler le conduit d'aspiration et résoudre le problème identifié.

10. Liste des pièces détachées

Éléments filtrantes	N° d'article
Cartouche de filtre, 0,8m ² (Ø187 x 212 mm)	100281
Mats de filtre pour la grille d'aération (10 pièces)	5020007079

11. Données techniques

Tension de raccordement	V	230
Fréquence	Hz	50 / 60
Type de courant	Ph	1
Puissance du moteur	kW	1,2
Débit volumétrique d'air max.	m³/h	320
Dépression max.	Pa	21000
Type de protection		IP54
Classe ISO		F
Surface de filtration	m²	0,8
Capacité de séparation	%	> 99
Largeur profondeur hauteur (<u>sans</u> / <u>avec</u> nettoyage automatique)	mm mm mm	300 300 714 / 834
Poids (<u>sans</u> / <u>avec</u> nettoyage automatique)	kg	28 / 40
Niveau de pression acoustique	dB(A)	66 (avec une performance de la turbine de 25%) 80 (avec une performance de la turbine de 100%)
Température ambiante	°C	+5 à +35 (en fonctionnement) -10 à +40 (pendant le transport et le stockage)
Température maximale des fumées/poussières aspirés au point de collecte	°C	+50
Niveau d'humidité max.	%	70
Alimentation en air comprimé		sèche / sans traces d'huiles
Pression de service nécessaire de l'air comprimé	bar	cf. chapitre « Connexion de l'alimentation en air comprimé »

12. Déclaration CE de conformité

conformément à la Directive machine 2006/42/CE, Annexe II, 1 A

TEKA Absaug- und Entsorgungstechnologie GmbH

Millenkamp 9, D-48653 Coesfeld

Tel.: +49 2541-84841-0

E-Mail: info@teka.eu

Internet: www.teka.eu

Désignation de l'unité : HandyCart DC

Nous déclarons par la présente, sous notre propre responsabilité, que le produit mentionné ci-dessus, à partir du numéro de série A22600010011001 ou bien P57300010011001, répond aux normes suivantes:

Directive machine: 2006/42/CE

Compatibilité électromagnétique: 2014/30/EU

Directive des machines sous pression: 2014/68/EU

Directive RoHS: 2011/65/EU

Cette déclaration perd sa validité si l'unité est soumise à des modifications qui ne sont pas convenues avec le fabricant sous forme écrite.

Mandataire responsable de la documentation technique:

TEKA Absaug- und Entsorgungstechnologie GmbH, Millenkamp 9, D-48653 Coesfeld

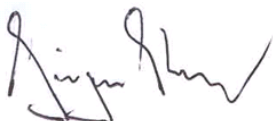

(Jürgen Kemper, Direction)

Coesfeld, 03.01.2023

13. Protocole d'instruction

Désignation de l'unité : HandyCart DC

(Ce formulaire peut être utilisé par l'exploitant pour consigner l'instruction de ses employés. L'instruction doit uniquement être effectuée des personnes autorisées. Veuillez respecter les consignes de la section « Consignes de sécurité ».)

Avec sa signature le collaborateur confirme qu'il a été instruit dans les points suivants:

Instruction	complété
Description de l'installation	
Mode de fonctionnement et section d'application de l'installation	
Explication des avis de sécurité	
Procédure en cas d'incendie	
Explication des éléments de réglage	
Échangeement et décolmatage des éléments filtrantes	
Vidage du collecteur de poussière	
Élimination appropriée	
Opérations de maintenance / intervalles d'entretien	

Nom de l'employé (lisible)	Signature

La formation a été réalisée par (lisible):	
Signature:	

14. Intervalles d'entretien

14.1. Les entretiens en fonction de l'utilisation

Les entretiens nécessaires en raison de l'opération de l'unité sont décrits ici. Les intervalles d'entretien sont des recommandations. Selon le cas d'application (travail en plusieurs équipes, poussières produites,...) il peut être utile d'adapter les intervalles d'entretien, de changement et de nettoyage par l'opérateur.

Les travaux de maintenance doivent toujours être documentés à l'aide d'un protocole.

Les procédures des mesures d'entretien sont décrites au chapitre « Maintenance ».

Mesure d'entretien	Chapitre	Intervalle d'entretien	
		Recommandé par TEKA	Déterminé par l'exploitant
Dépoussiérage des cartouches de filtre	7.2	HandyCart <u>avec</u> nettoyage automatique: La Dépoussiérage des cartouches de filtre s'effectue automatiquement par l'unité de filtration et n'est donc soumis à aucun intervalle d'entretien.	
		HandyCart <u>sans</u> nettoyage automatique: Le nettoyage des cartouches filtrantes s'effectue au plus tard quand l'unité signale une alarme filtre.	
Changement des cartouches de filtre	7.3	HandyCart <u>avec</u> nettoyage automatique: La saturation des cartouches de filtre est automatiquement surveillée par l'unité de filtration et n'est donc soumise à aucun intervalle d'entretien. L'unité de filtration déclenche une alarme dès qu'un échange des cartouches de filtre est nécessaire.	
		HandyCart <u>sans</u> nettoyage automatique: La saturation des cartouches de filtre est automatiquement surveillée par l'unité de filtration et n'est donc soumise à aucun intervalle d'entretien. Quand l'unité signale une alarme filtre, les cartouches filtrantes doivent être décolmatées. Si l'unité continue à signaler une alarme filtre, il est nécessaire de remplacer les cartouches filtrantes.	
Vidage du collecteur de poussière (ou contrôle du niveau)	7.4	hebdomadaire	
Contrôle / Changement le mat de filtre à la grille d'aération	7.5	semestriel	

14.2. Entretien généraux

Les entretiens décrits ici sont ceux qui doivent être effectués indépendamment de l'opération de l'unité.

L'opérateur est obligé d'effectuer des contrôles répétés et des essais de fonctionnement conformément aux dispositions nationales. S'il n'y a pas de réglementations nationales différentes, les intervalles d'entretien décrits ici doivent être respectés.

Les travaux de maintenance doivent toujours être documentés à l'aide d'un protocole.

Mesure d'entretien	Chapitre	Intervalle d'entretien
Inspection visuelle de l'unité	14.2.1	hebdomadaire
Essai de fonctionnement de l'unité	14.2.2	mensuel
Contrôle électrique des conduites électriques et des mises à la terre	14.2.3	annuel

14.2.1. Inspection visuelle de l'unité

Inspection visuelle: Constater qu'il n'y a pas de défauts visibles qui peuvent influencer la sécurité.

	AVERTISSEMENT
	Danger provoqué par l'état opérationnel de l'unité. Suivez la procédure comme décrite au chapitre « Remettre à l'état d'entretien ».

Effectuez les étapes suivantes lors de l'inspection visuelle:

- Vérifiez que tous les éléments de conduites, les jonctions de câbles ainsi que tous les tuyaux nécessaires sont connectés à l'unité de filtration.
- Assurez-vous que toutes les parties sont solidement reliées.
- Vérifiez qu'il n'y a pas de sortie de poussière aux points de raccordement de l'unité de filtration.
- Vérifiez qu'il n'y a pas de corrosion ou endommagement/changement du revêtement aux parties métalliques.
- Contrôle visuel des éléments de contrôle et de commande et vérifiez qu'il n'y a pas d'endommagement aux câbles extérieures.

14.2.2. Essai de fonctionnement de l'unité

	AVIS
<p>Risque de dégâts matériels provoqué par une installation défectueuse de l'unité. Effectuer l'essai de fonctionnement de l'installation comme décrit dans les chapitres précédents. Les travaux décrits au chapitre « Mise en service » doivent être terminés.</p>	

Effectuez les contrôles suivants lors de l'essai de fonctionnement:

- Mettez l'unité en service.
- Veillez aux bruits d'extérieur ou des vibrations pendant l'opération de l'unité.
- Un essai de fonctionnement doit toujours être effectué avec une machine d'usinage connectée/en marche. Contrôlez si la collecte de la poussière et de la fumée est suffisante. (Contrôle visuel.).

14.2.3. Contrôle électrique des conduites électriques et des mises à la terre

	AVERTISSEMENT
<p>Danger provoqué par un risque d'électrocution. L'opérateur veille à ce que tous les travaux avec des éléments électriques ne sont effectués que par un électricien ou sous la direction et la surveillance d'un électricien spécialisé.</p>	

L'unité est soumise à un contrôle électrique régulier par l'opérateur et est soumise à des normes nationales.

L'intervalle d'entretien ici recommandé correspond à la réglementation numéro 3 de l'assurance sociale allemande des accidents du travail et maladies professionnelles en vigueur en Allemagne pour les installations électriques et du matériel d'exploitation (anciennement connu sous le nom de BGV-A3).

Le contrôle ne doit être effectué que par un électricien spécialisé ou une personne formée en électrotechnique et en utilisant des appareils de mesure et de contrôle adaptés. L'étendue du contrôle et les procédures à suivre sont définis dans la norme nationale. Lors de l'examen veuillez, si nécessaire, resserrer tous les contacts dans l'armoire électrique et contrôler la solidité.